

The logo consists of the letters 'SL' stacked above 'AB' in a bold, black, sans-serif font. The letters are closely spaced and have a slight shadow effect.

SKATEBOARDING
LANDSCAPE
ARCHITECTURE
BESPOKE

EFREM SAPIENZA
VIA PASTRENGO
3, 10128, TORINO,
ITALIA

ARCH. EFREM SAPIENZA
CURRICULUM PROFESSIONALE

SLABSTUDIO.IT

SL AB

SKATEBOARDING
LANDSCAPE
ARCHITECTURE
BESPOKE

EFREM SAPIENZA

T_ +39 3406175889

M_ efrem.sapienza@gmail.com

P_e.sapienza@architettitorinopec.it

ISTRUZIONE E SPECIALIZZAZIONI

SETTEMBRE 2023

Iscritto nell'**Albo dei professionisti riconosciuti dalla FISR** (Federazione Italiana Sport Rotellistici) per l'impiantistica sportiva di settore.

MAGGIO 2022

Iscritto all'**Odrine degli architetti di Torino (TO)** Matricola 11111

MARZO 2022

Superamento dell'**Esame di Stato** Per l'Abilitazione alla Professione
SETTEMBRE 2017 - LUGLIO 2021

Corso Laurea Magistrale in Restauro e conservazione del patrimonio (LM-4)
Politecnico di Torino

Tesi: *Redevelopment of public spaces and management of extreme meteorological events. Design explorations along the Dora River in Turin.*

Votazione 103/110

SETTEMBRE 2013 - LUGLIO 2017

Corso Laurea triennale in Scienze dell'Architettura
Politecnico di Torino

ISTRUZIONE SUPERIORE

2007 - 2013

Diploma Maturità Scientifica

Galileo Galilei, Via Vescovo Maurizio,
73/75, 95126 Catania CT

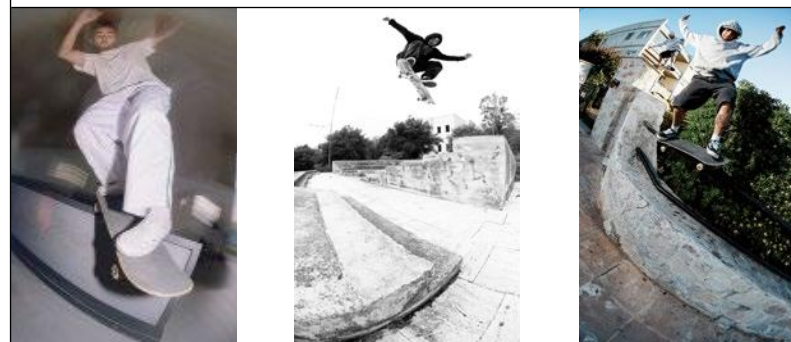

ESPERIENZE SPORTIVE

Socio attivo dell'Associazione Skateboarding Torino con la quale realizza progetti di promozione sportiva sul territorio.

Membro del team italiano "plazaboard", (pro dal 2021).

Istruttore di skateboard qualificato per ASD Skateboarding Torino.



EFREM SAPIENZA

SLABSTUDIO.IT

0

SLAB

SKATEBOARDING
LANDSCAPE
ARCHITECTURE
BESPOKE

SKATEPARK ABBIATEGRASSO

COMMITTENTE: Comune di Abbiategrasso

NATURA DEL SERVIZIO: Incarico
Professionale di Progettazione Definitiva,
Esecutiva, Design CTR+Z.

PERIODO DI SVOLGIMENTO: 2022-2023

IMPORTO DEI LAVORI: 75.000 € (+iva)

TIPOLOGIA: Street + Pump truck

PLANIMETRIA E SEZIONI



ASSONOMETRIA

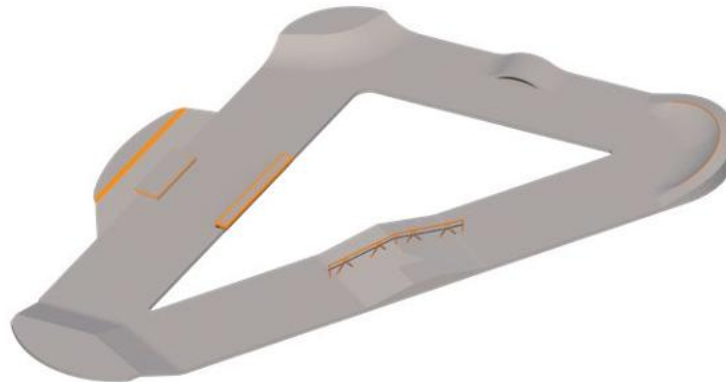

RENDER



REALIZZATO



SLAB

SKATEBOARDING
LANDSCAPE
ARCHITECTURE
BESPOKE

SKATEPARK TREVISO

COMMITTENTE: vka progetti s.r.l.

NATURA DEL SERVIZIO:

Consulenza professionale per Arch Luca Gasparin

PERIODO DI SVOLGIMENTO:

12/2022 - 1/2023

IMPORTO DEI LAVORI : 187.000 € (+iva)

TIPOLOGIA: Street + Park, parere
positivo FISR

PLANIMETRIA

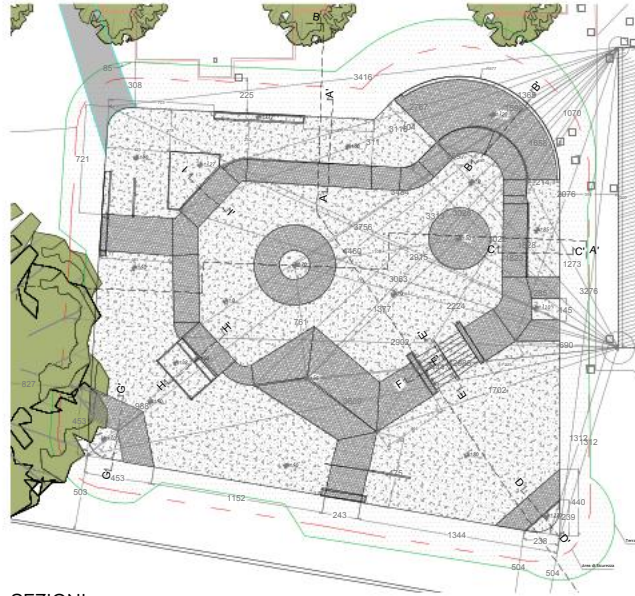

RENDER



SEZIONI

SEZIONE AA PISTA SKATEBOARD scala 1:100

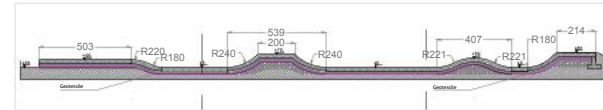

SEZIONE BB PISTA SKATEBOARD scala 1:100

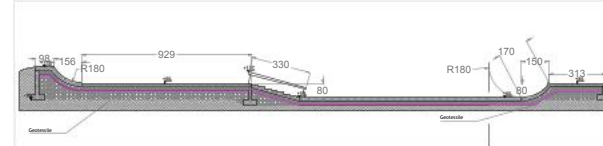

SEZIONI SPORTIVE PISTA SKATEBOARD scala 1:50

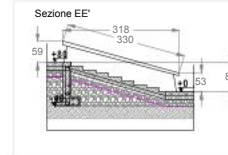
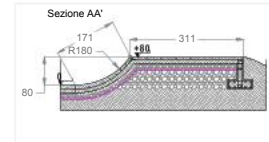

REALIZZATO



SKATEPARK TREVISO

SLABSTUDIO.IT

3

SKATEPARK AVOLA

COMMITTENTE: Comune di Avola (SR)

NATURA DEL SERVIZIO:
Incarico Professionale di Progettazione
PFTE, Esecutiva.

PERIODO DI SVOLGIMENTO:
06/2025 - 07/2025

IMPORTO DEI LAVORI : 67.196,32 €

TIPOLOGIA: Street

PLANIMETRIA

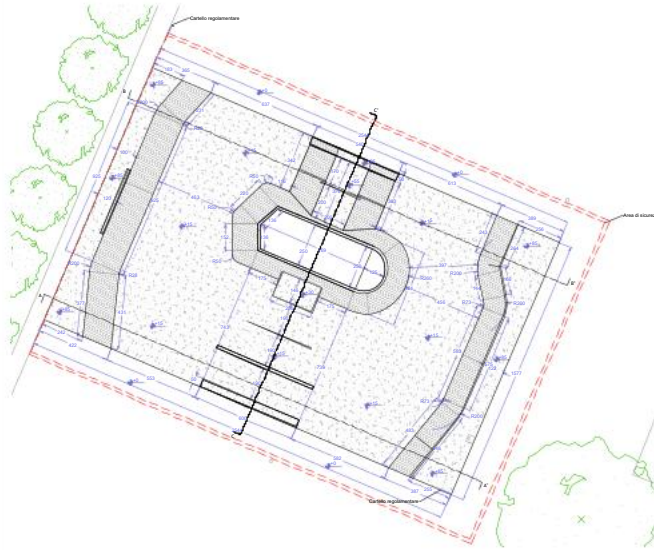

RENDER

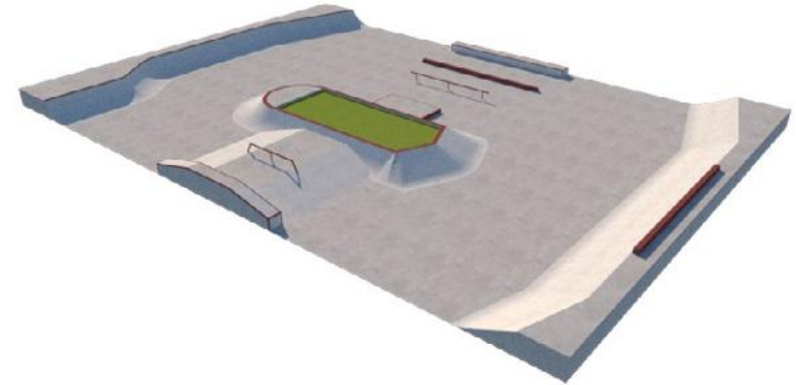

SEZIONI

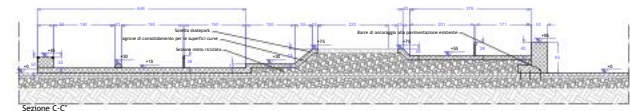
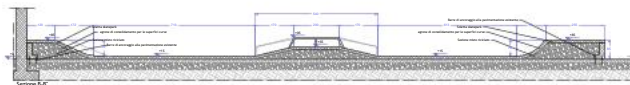
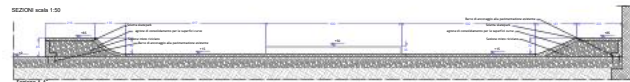

REALIZZATO



SKATEPARK PISA

COMMITTENTE: Comune di Pisa

NATURA DEL SERVIZIO:
Incarico Professionale di Progettazione
Esecutiva.

PERIODO DI SVOLGIMENTO:
07/2025 - 09/2025

IMPORTO DEI LAVORI : 70.167,17€

TIPOLOGIA: Street

PLANIMETRIA

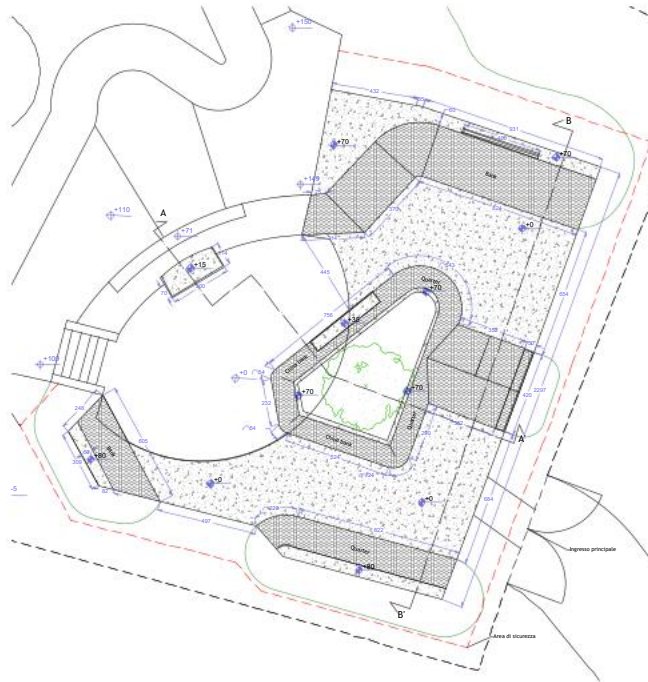

ASSONOMETRIA



ASSONOMETRIA



SEZIONI

SEZIONI scala 1:50

Sezione A-A'

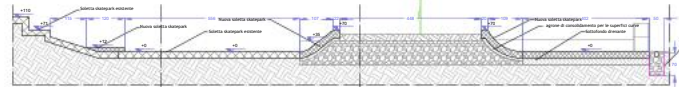

Sezione B-B'

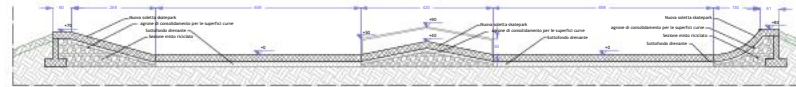

SLAB

SKATEBOARDING
LANDSCAPE
ARCHITECTURE
BESPOKE

SKATEPARK ORTA NOVA

COMMITTENTE: Arch Fedele Rosania

NATURA DEL SERVIZIO:
Consulenza professionale per Arch
Fedele Rosania

PERIODO DI SVOLGIMENTO:
12/20222 In costruzione

IMPORTO DEI LAVORI : 258.458.,90 €

TIPOLOGIA: Street + Park

PLANIMETRIA E SEZIONI



ASSONOMETRIE



REALIZZAZIONE



SLAB

SKATEBOARDING
LANDSCAPE
ARCHITECTURE
BESPOKE

SKATEPARK MORTEGLIANO

COMMITTENTE: Comune di Mortegliano (UD)

NATURA DEL SERVIZIO:
l'incarico Professionale di Progettazione
Definitivo - Esecutiva skatepark.

PERIODO DI SVOLGIMENTO:
Progettazione: 08/2024 - 09/2024
Realizzazione: In corso d'opera

IMPORTO DEI LAVORI: 70.000 € (+iva)

TIPOLOGIA: Street

PLANIMETRIA

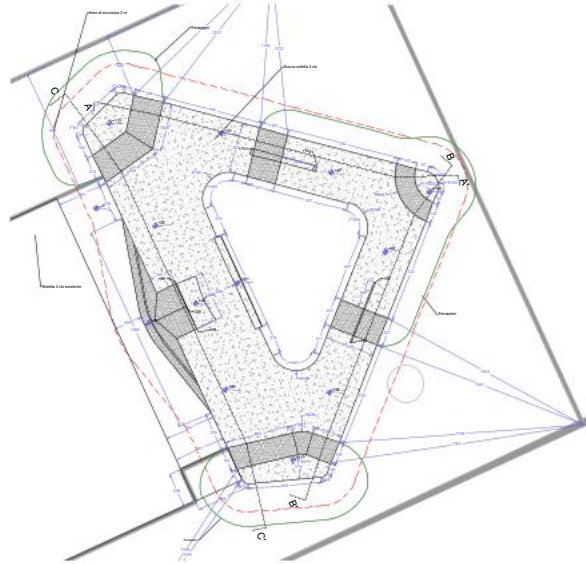

ASSONOMETRIA



SEZIONI

SEZIONI PROGETTO 1:100

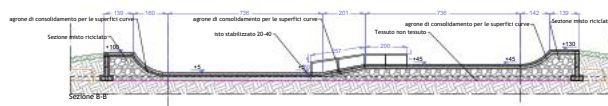
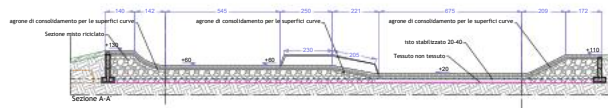

ASSONOMETRIA



SLAB

SKATEBOARDING
LANDSCAPE
ARCHITECTURE
BESPOKE

SKATEPARK CAIVANO

COMMITTENTE: Sport e Salute S.p.A.

NATURA DEL SERVIZIO:

Collaboratore dell'Arch de La Pierre per
l'incarico Professionale di Progettazione
Definitivo - Esecutiva skatepark.

PERIODO DI SVOLGIMENTO:

03/2024 - 06/2024

IMPORTO DEI LAVORI: 210.000 € (+iva)

TIPOLOGIA: Street, parere positivo FISR

PLANIMETRIA

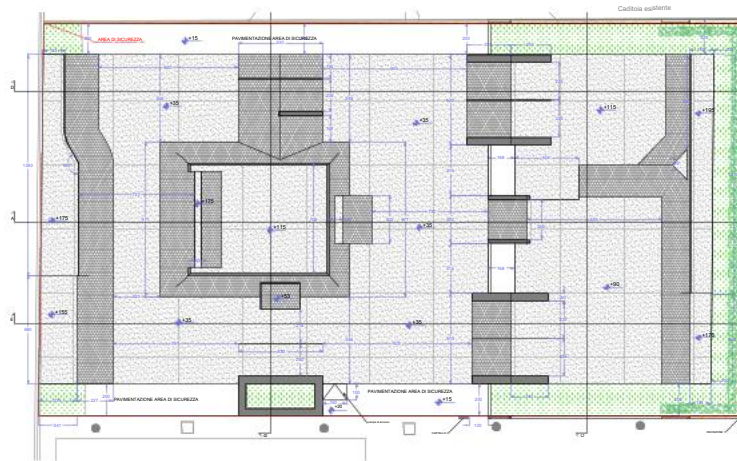

VISTA 3D

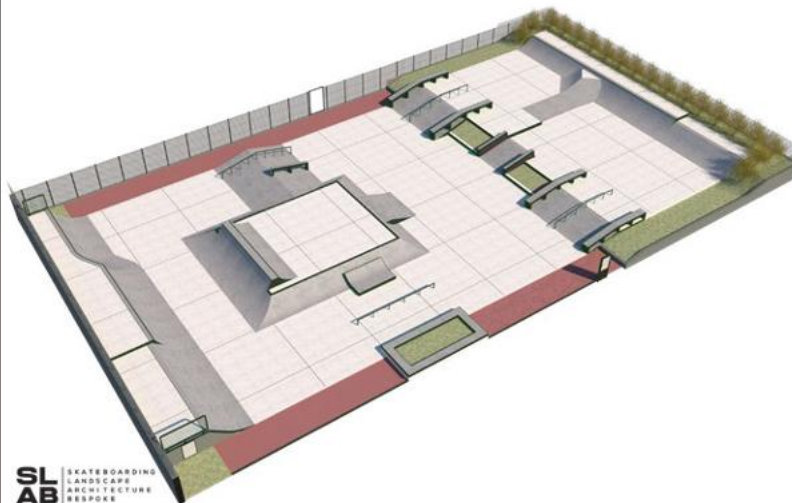

REALIZZATO



SLAB

SKATEBOARDING
LANDSCAPE
ARCHITECTURE
BESPOKE

SKATEPARK DI PALERMO

COMMITTENTE: Comune di Palermo

NATURA DEL SERVIZIO: Collaboratore dell'arch. Pietro de la Pierre per l'incarico Professionale di Progettazione Esecutiva dello skatepark. Incarico di direttore operativo per la realizzazione dell'impianto (2025)

PERIODO DI SVOLGIMENTO:
progettazione 12/2023 - 01/2024
Costruzione 2025.

IMPORTO DEI LAVORI: 252.000 € (+iva)

TIPOLOGIA: Street, parere positivo FISR

PLANIMETRIA

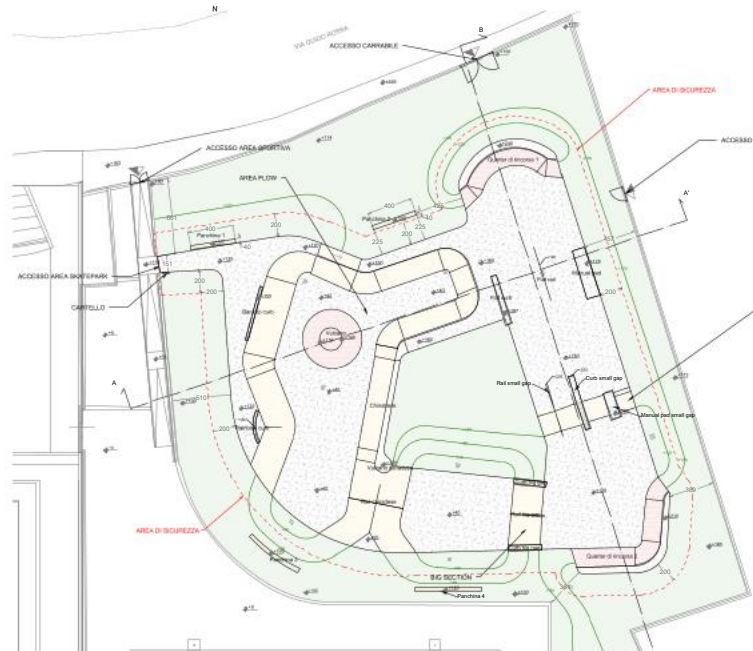

ASSONOMETRIA

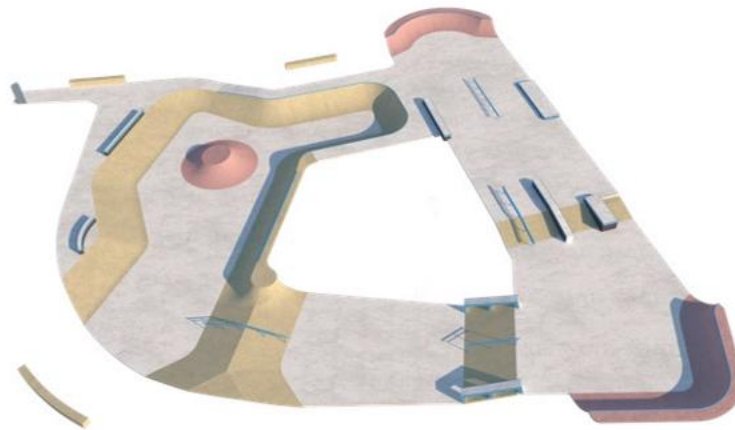

REALIZZATO



SLAB

SKATEBOARDING
LANDSCAPE
ARCHITECTURE
BESPOKE

SKATEPARK MARCON

COMMITTENTE: Comune di Marcon (VE)

NATURA DEL SERVIZIO:

Collaboratore dell'arch Pietro De La Pierre per l'incarico di progettazione in RTP con Abad Architetti srl e con la funzione di progettista dello skatepark.

PERIODO DI SVOLGIMENTO:

09/2023 - 10/2023 -Realizzato

IMPORTO DEI LAVORI : 297.000 € (+iva)

TIPOLOGIA: Street, livello nazionale

PLANIMETRIA E SEZIONI



ASSONOMETRIA



REALIZZATO



SLAB

SKATEBOARDING
LANDSCAPE
ARCHITECTURE
BESPOKE

SKATEPARK CAGLIARI

COMMITTENTE: Comune di Cagliari

NATURA DEL SERVIZIO: Collaboratore dell' Arch. Pietro De la Pierre per la progettazione Definitiva, Esecutiva.

PERIODO DI SVOLGIMENTO:
12/2021 - in corso d'opera

IMPORTO DEI LAVORI: 460.000 € (+iva)

TIPOLOGIA: Street + Park

PLANIMETRIA E SEZIONI



ASSONOMETRIA

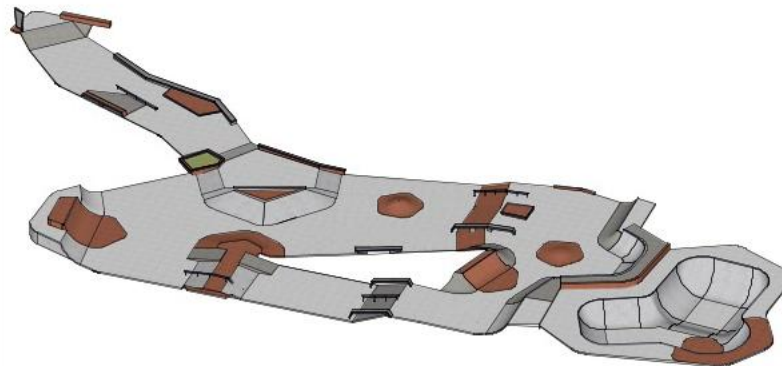

RENDER



REALIZZATO



SL AB

SKATEBOARDING
LANDSCAPE
ARCHITECTURE
BESPOKE

SKATEPARK TRAPANI

OGGETTO: Skatepark di Trapani

COMMITTENTE: Comune di Trapani

NATURA DEL SERVIZIO: Collaboratore per l'incarico Professionale di Progettazione preliminare Definitiva, Esecutiva, e direzione lavori in RTP con l'Arch. Sebastiano Leotta e il Geologo Ettore Lombardo.

PERIODO DI SVOLGIMENTO: 2024/ -
in costruzione

IMPORTO DEI LAVORI:
565.000 €(+iva)

TIPOLOGIA: Park, parere positivo FISR

PLANIMETRIA



ASSONOMETRIA



RENDER



SKATEPARK DI NOVARA

PROPRIETA': Comune di Novara

COMMITTENTE: Architetto Paolo Pettene & Partners S.T.P. Srl

NATURA DEL SERVIZIO: Collaborato dell'Arch. Pietro de la Pierre per la consulenza tecnica consistente in Progettazione Definitivo-Esecutiva per la pista skatepark.

PERIODO DI SVOLGIMENTO:
progettazione 06/2025 - 07/2025
Costruzione in corso.

IMPORTO DEI LAVORI: 338.000 € (+iva)

TIPOLOGIA: Park, parere positivo FISR

PLANIMETRIA



ASSONOMETRIA



VISUALIZZAZIONI



SLAB

SKATEBOARDING
LANDSCAPE
ARCHITECTURE
BESPOKE

SKATEPARK GROMO

COMMITTENTE: Comune di Gromo

NATURA DEL SERVIZIO: Collaboratore dell' Arch. Pietro De la Pierre per la progettazione Definitiva.

PERIODO DI SVOLGIMENTO:
2/2021

IMPORTO DEI LAVORI: 75.000 € (+iva)

TIPOLOGIA: Mista

PLANIMETRIA E SEZIONI

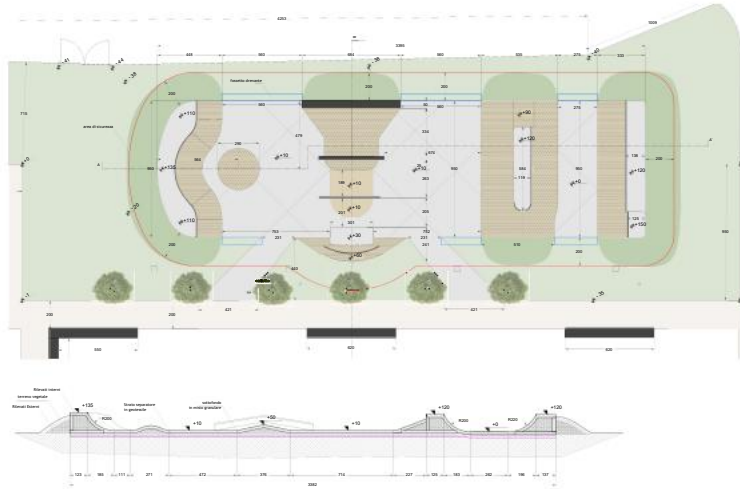

ASSONOMETRIA

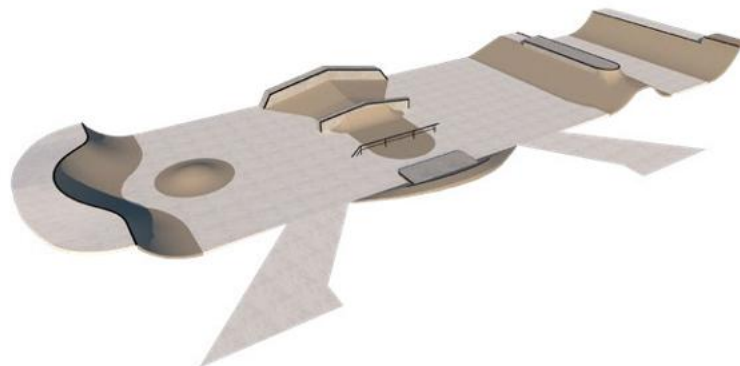

RENDER



SLAB

SKATEBOARDING
LANDSCAPE
ARCHITECTURE
BESPOKE

SKATEPARK TORINO IRON VALLEY

COMMITTENTE: Comune di Torino

NATURA DEL SERVIZIO:

Collaboratore dell'Arch De La Pierre per l'incarico di consulenza tecnica al Comune di Torino - Area verde. Progetto di revisione adeguamento del progetto, aggiornamento ed integrazione degli elaborati di progetto. Collaboratrice Valeria Bertaccini.

PERIODO DI SVOLGIMENTO:

09/2017 - 02/2021 - in corso di realizzazione

IMPORTO DEI LAVORI: 377.000 € (+iva)

TIPOLOGIA: Park, parere positivo FISR

PLANIMETRIA E SEZIONI

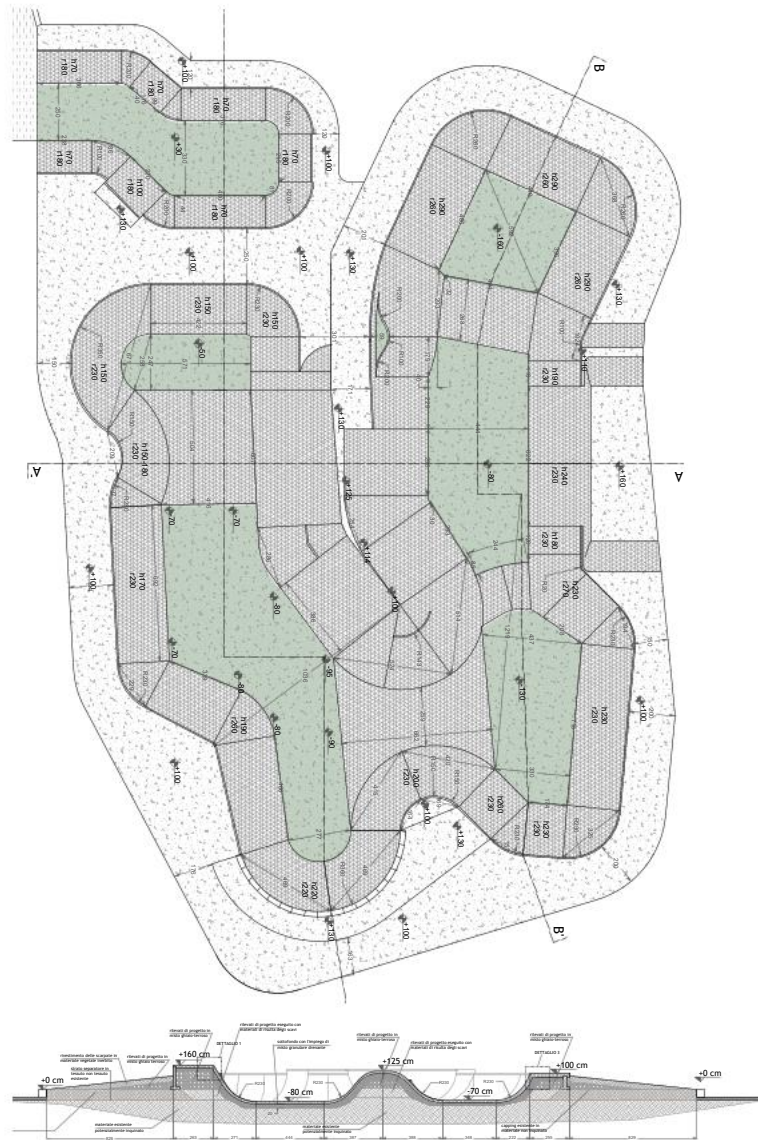

RENDER



ASSONOMETRIA

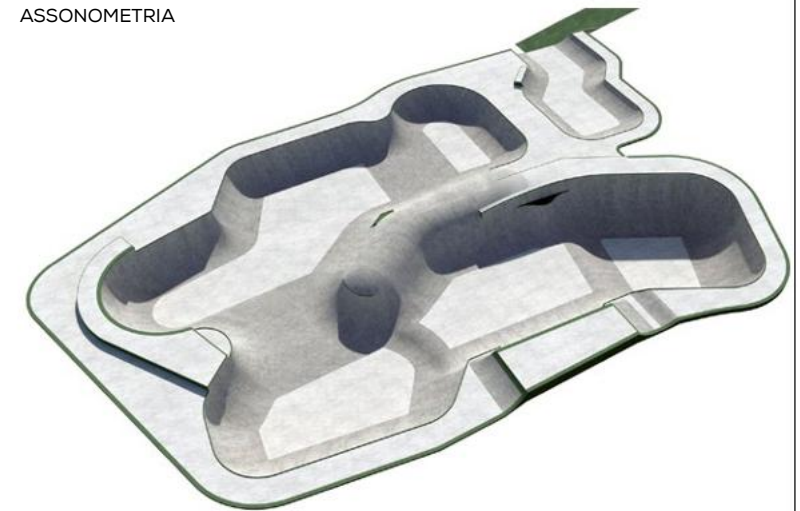

SKATEPARK TORINO - IRON VALLEY

SLABSTUDIO.IT

14

SLAB

SKATEBOARDING
LANDSCAPE
ARCHITECTURE
BESPOKE

SKATEPARK BARDOLINO

COMMITTENTE: Comune di Bardolino

NATURA DEL SERVIZIO: Collaboratore dell' Arch. Pietro De la Pierre per l'incarico Professionale di Progettazione Definitiva, Esecutiva.

PERIODO DI SVOLGIMENTO: 3/2021 - 05/2022 2024 realizzato

IMPORTO DEI LAVORI: 200.000 € (+iva)

TIPOLOGIA: Street

PLANIMETRIA E SEZIONI



Scala: 1:50

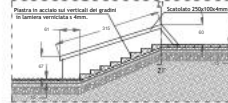
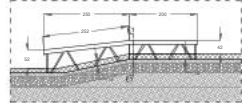

ASSONOMETRIA

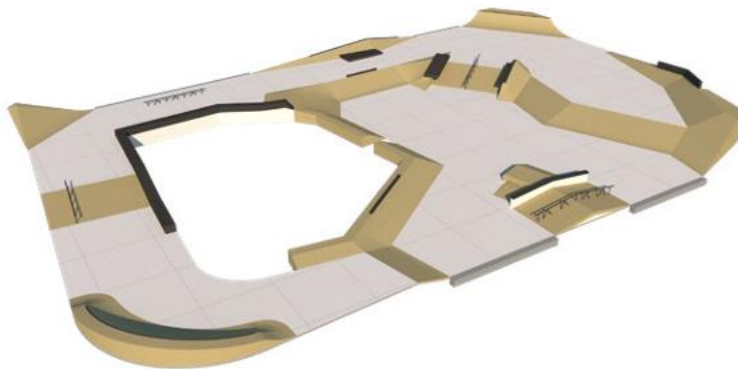

RENDER



REALIZZATO



SLAB

SKATEBOARDING
LANDSCAPE
ARCHITECTURE
BESPOKE

SKATEPARK SESTO SAN GIOVANNI

COMMITTENTE: LAND s.r.l

NATURA DEL SERVIZIO: Collaboratore dell' Arch. Pietro De la Pierre per l'incarico Professionale di Progettazione Esecutiva in collaborazione con Ctrl+z Design

PERIODO DI SVOLGIMENTO: 01/2021 - 04/2022 - in fase di appalto

IMPORTO DEI LAVORI: 219.250 € (+iva)

TIPOLOGIA: Street

PLANIMETRIA E SEZIONI

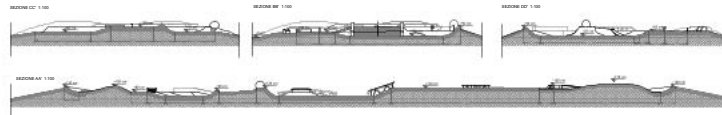
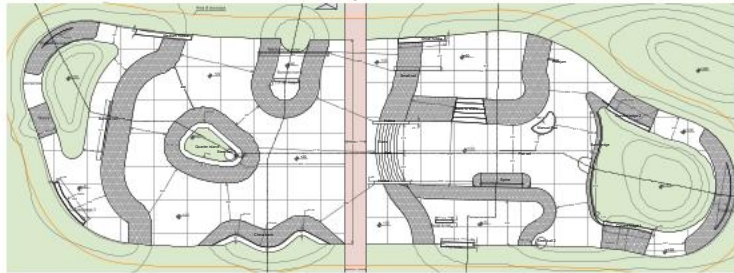

ASSONOMETRIA

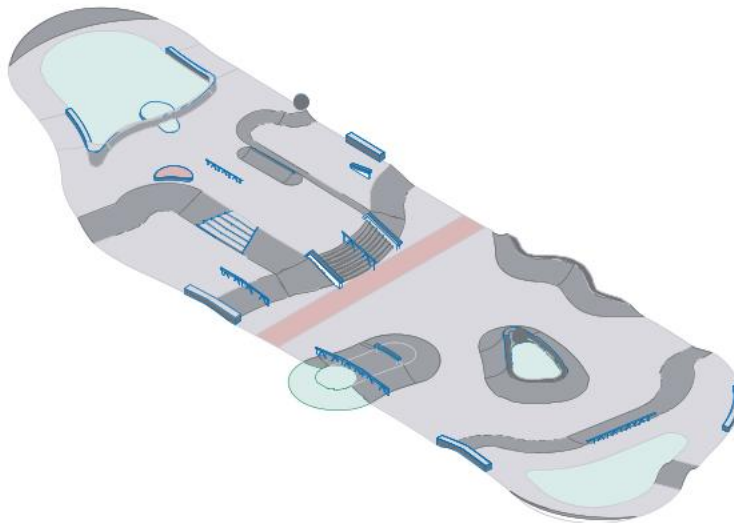

RENDER



SLAB

SKATEBOARDING
LANDSCAPE
ARCHITECTURE
BESPOKE

RESTYLING SKATEPARK DI DESENZANO

COMMITTENTE: Comune di Desenzano del Garda (BS)

NATURA DEL SERVIZIO: Collaboratore dell' Arch. Pietro De la Pierre per l'incarico Professionale di Progettazione Esecutiva in collaborazione con Ctrl+z Design

PERIODO DI SVOLGIMENTO: progettazione 09/2021 - 11/2021 design CTRL+Z.

IMPORTO DEI LAVORI: 98.000 € (+iva)

TIPOLOGIA: Street

PLANIMETRIA

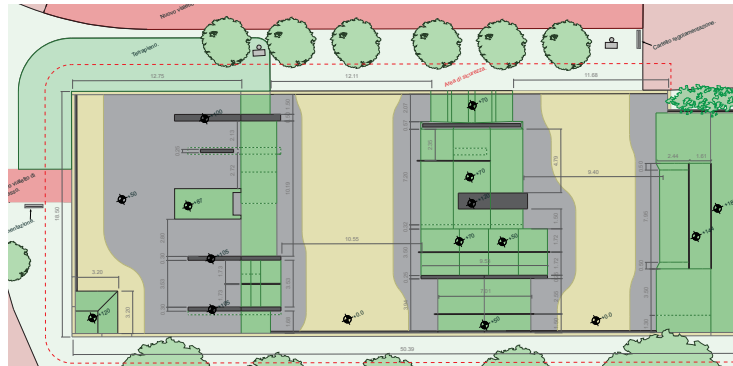

ASSONOMETRIA

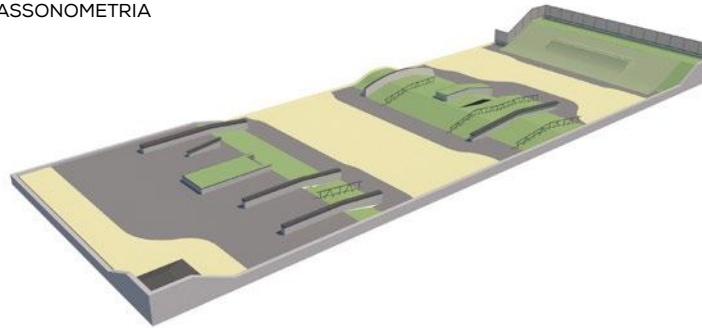

REALIZZATO



SKATEPARK DESENZANO

SLABSTUDIO.IT

17

SKATEPARK MADRE TERESA DI CALCUTTA

COMMITTENTE: Comune di Torino

NATURA DEL SERVIZIO: Collaboratore dell' Arch. Pietro De la Pierre per l'incarico Professionale di Progettazione Definitivo-Esecutiva

PERIODO DI SVOLGIMENTO:
progettazione 09/2021 - in corso di realizzazione

IMPORTO DEI LAVORI: 30.000 € (+iva)

TIPOLOGIA: Street

PLANIMETRIA E SEZIONI TIPOLOGICHE

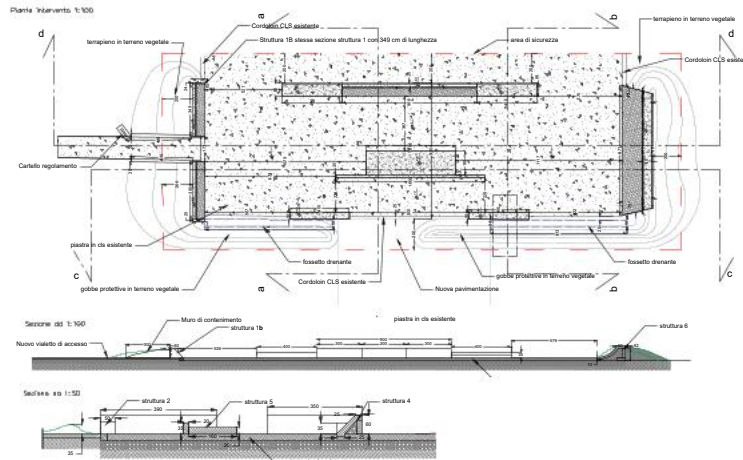

ASSONOMETRIA

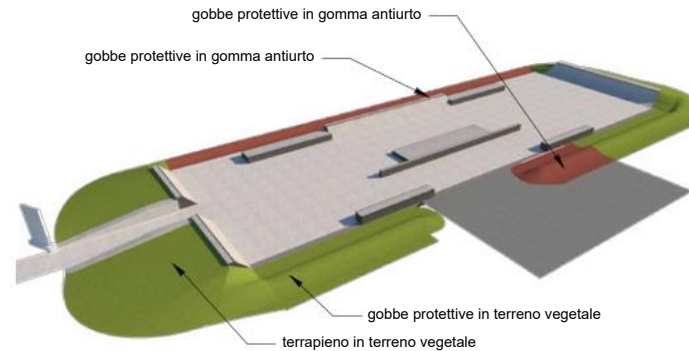

DETTAGLI COSTRUTTIVI

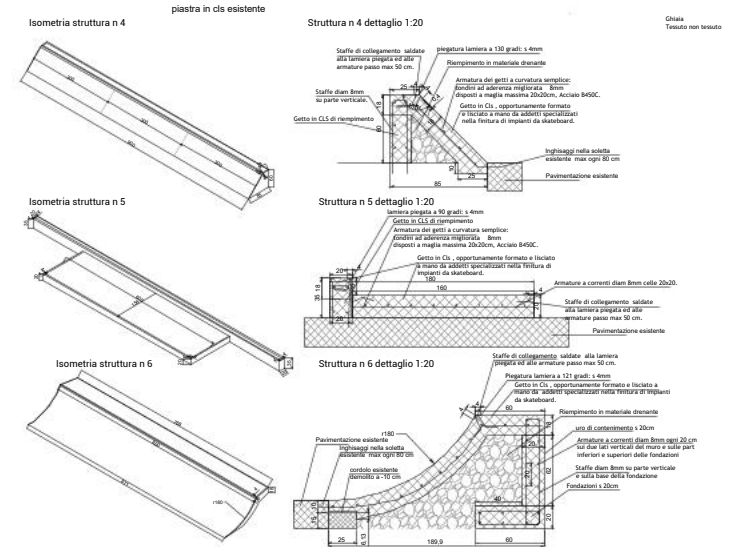

CORSO D'OPERA



SLAB

SKATEBOARDING
LANDSCAPE
ARCHITECTURE
BESPOKE

SKATEPARK PARCO DORA-VITALI

COMMITTENTE: Comune di Torino - Area verde

NATURA DEL SERVIZIO: Collaboratore dell' Arch. Pietro De la Pierre per l'incarico professionale redazione delle specifiche tecniche della fornitura di uno skatepark per l'area Vitali presso Parco Dora; comprensivo di elaborati grafici e specifiche tecniche.

PERIODO DI SVOLGIMENTO:
12/2020 - 02/2021
Opera realizzata 2021

IMPORTO DEI LAVORI: 145.000 € (+iva)

TIPOLOGIA: Street + Transition

PLANIMETRIA

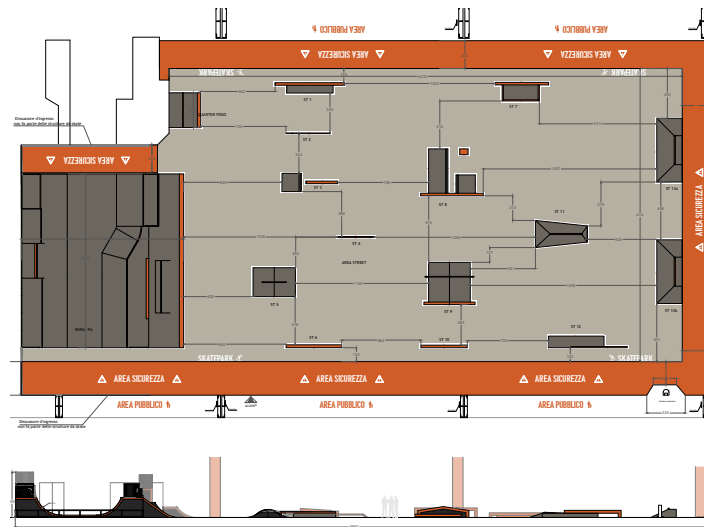

RENDER

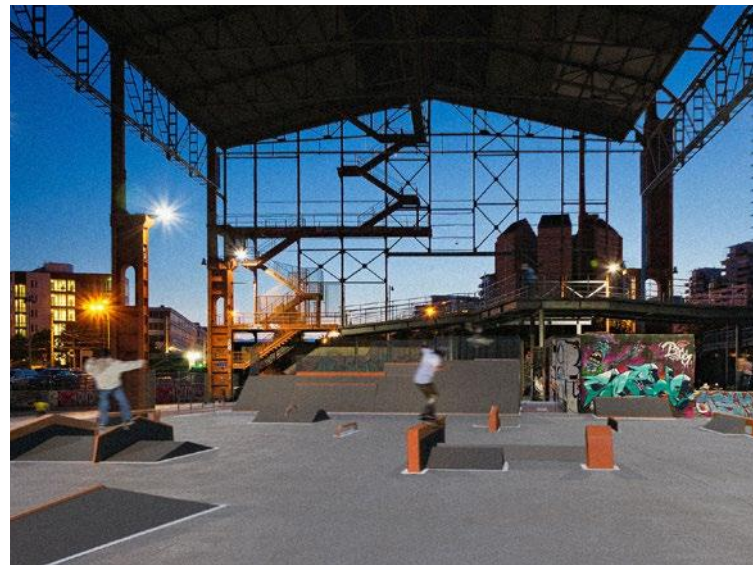

SKATEPARK REALIZZATO



SLAB

SKATEBOARDING
LANDSCAPE
ARCHITECTURE
BESPOKE

VANS STORE LONDRA OXFORD ST.

PROPRIETA': VF

COMMITTENTE: All City Srl.

NATURA DEL SERVIZIO: Collaboratore dell'Arch de la Pierre per la consulenza Professionale tecnica consistente nella Progettazione Esecutiva dell'allestimento in gruppo di lavoro con Ing. Diego Palmas.

PERIODO DI SVOLGIMENTO: 07/2024 - 08/2024 - Opera realizzata 2024

IMPORTO DEI LAVORI: ~ 75.000 € (+iva)

TIPOLOGIA: Arredamento sportivo

PLANIMETRIA E SEZIONI TIPOLOGICHE

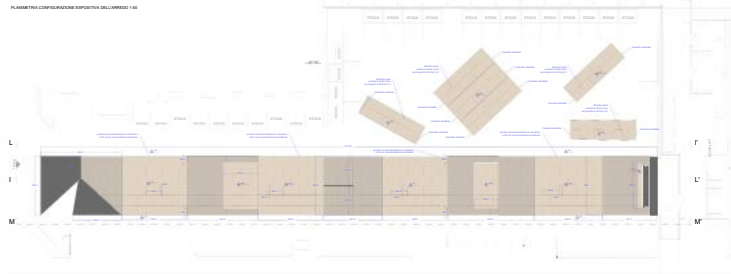

SCHEMA ASSONOMETRICO

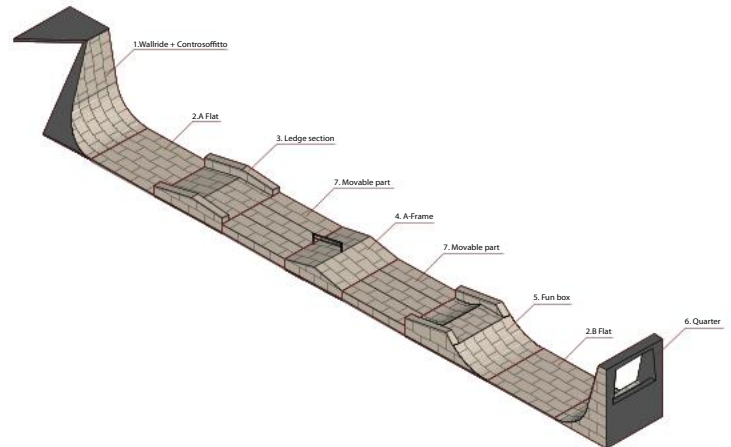

REALIZZATO

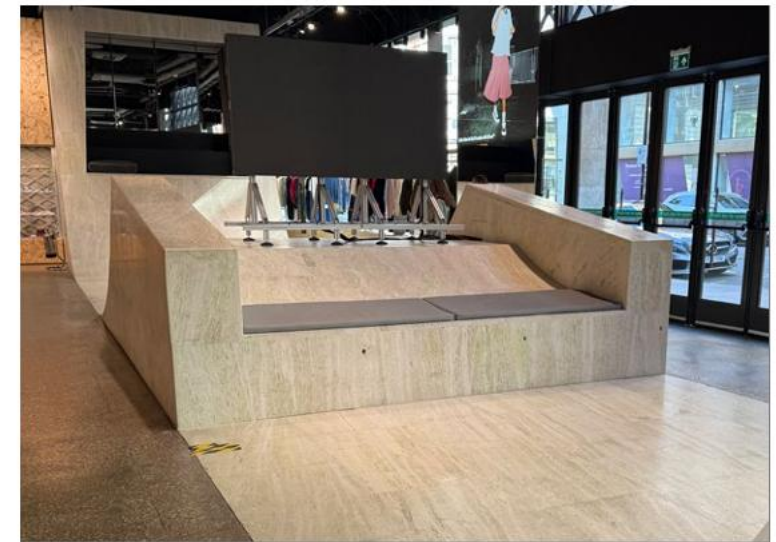

ALLESTIMENTO VANS STORE LONDRA

SLABSTUDIO.IT

20

SLAB

SKATEBOARDING
LANDSCAPE
ARCHITECTURE
BESPOKE

VANS STORE MILANO

COMMITTENTE: VF Italia S.r.l.

NATURA DEL SERVIZIO: Collaboratore dell'Arch de la Pierre nella Progettazione Preliminare, Definitivo-Esecutiva e direzione artistica. In collaborazione con CTR+Z Design.

PERIODO DI SVOLGIMENTO: 11/2021 - 12/2021 - Opera realizzata 2022

IMPORTO DEI LAVORI: 60.000 € (+iva)

TIPOLOGIA: Park

PLANIMETRIA E SEZIONI TIPOLOGICHE

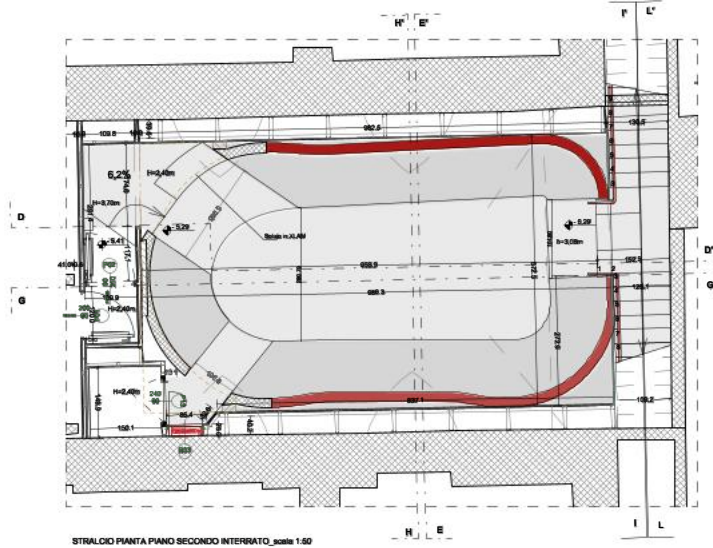

ASSONOMETRIA



RENDER



REALIZZATO



VANS STORE MILANO

SLABSTUDIO.IT

21

SLAB

SKATEBOARDING
LANDSCAPE
ARCHITECTURE
BESPOKE

SKATEPARK FIORANO AL SERIO

COMMITTENTE: Comune di Fiorano al Serio (BG)

NATURA DEL SERVIZIO: Collaboratore dell' Arch. Pietro De la Pierre per l'incarico Professionale di Progettazione Preliminare e Definitiva

PERIODO DI SVOLGIMENTO:
progettazione 10/2021.
Realizzazione 2022

IMPORTO DEI LAVORI: 100.000 € (+iva)

TIPOLOGIA: Park + Street

PLANIMETRIA E SEZIONI TIPOLOGICHE

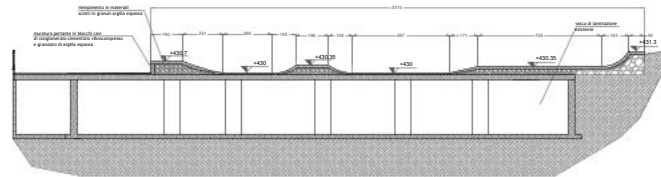
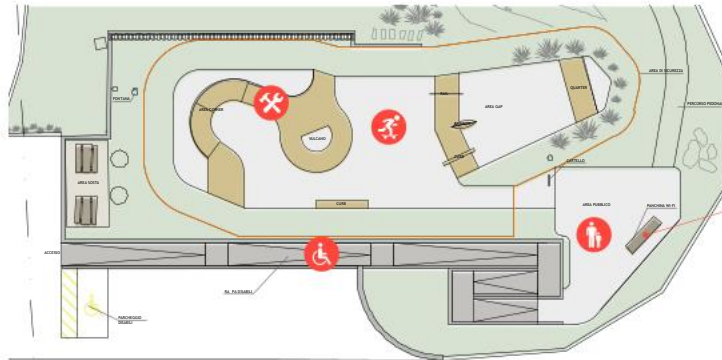

ASSONOMETRIA

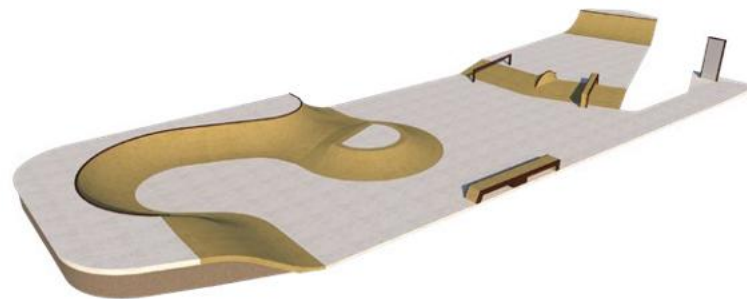

REALIZZATO



SLAB

SKATEBOARDING
LANDSCAPE
ARCHITECTURE
BESPOKE

SKATEPARK MODULARE NELZISKATERAMPS

COMMITTENTE: Turin Street Ramps s.r.l

NATURA DEL SERVIZIO: Progettazione
Definitivo-Esecutiva

PERIODO DI SVOLGIMENTO: 05/2022-
07/2022

IMPORTO DEI LAVORI: 15.000 € (+iva)

TIPOLOGIA: Street

PLANIMETRIA E SEZIONI TIPOLOGICHE

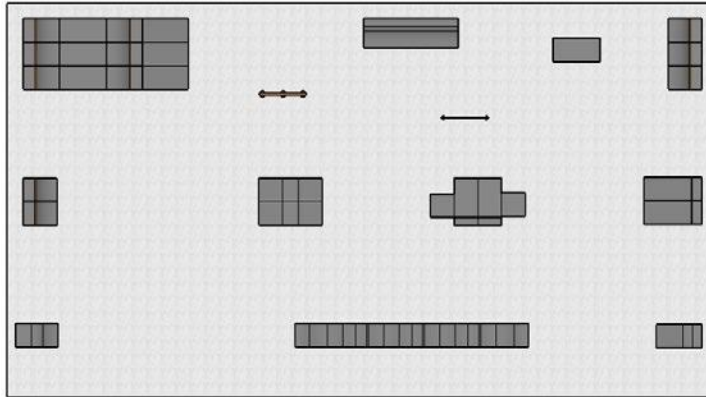

ASSONOMETRIA

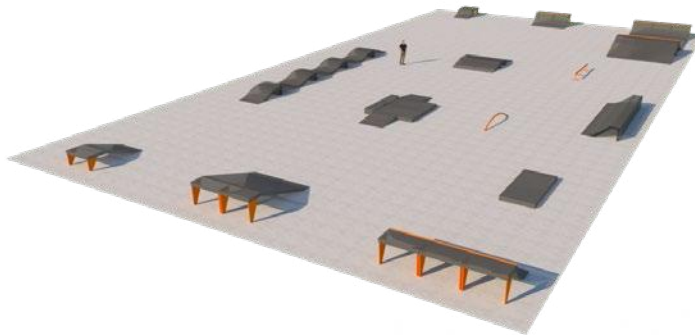

RELIZZATO



SL AB

SKATEBOARDING
LANDSCAPE
ARCHITECTURE
BESPOKE

COLLABORATORE

PIETRO DE LA PIERRE DES AMBROIS

T_ +39 339762762

M_ pietro.delapierre@gmail.com

P_ delapierredesambrois@architettitorinopec.it

ISTRUZIONE E SPECIALIZZAZIONI

MAGGIO 2023

Nomina nomina a **Tecnico omologatore nazionale** Skatepark FISR

GENNAIO 2019

Iscritto nell'**albo dei professionisti riconosciuti dalla FISR** (Federazione Italiana Sport Rotellistici) per l'impiantistica sportiva di settore.

OTTOBRE 2018

Iscritto all'**Odrine degli architetti di Torino (TO)**

MAGGIO 2013 - SETTEMBRE 2017

Corso Laurea Magistrale in Architettura Costruzione Città (LM-4)
Politecnico di Torino

SETTEMBRE 2009 - APRILE 2013

Corso Laurea triennale in Scienze dell'Architettura
Politecnico di Torino

ESPERIENZE SPORTIVE

Campione Italiano di skateboard campionato UISP under 18 nel 2008.

Diversi posizionamenti sul podio in competizioni italiane di skateboard tra il 2006 e il 2010.

Partecipazione a competizioni internazionali di skateboard tra il 2006 e il 2010.

Diverse pubblicazioni di foto di skateboarding su riviste italiane di settore come: "6:00 a.m." magazine, "Baco" magazine "skateboarder" etc.

ISTRUZIONE SUPERIORE

2004 - 2009

Diploma Maturità Scientifica indirizzo biologico
LSS Piero Gobetti, Torino, TO

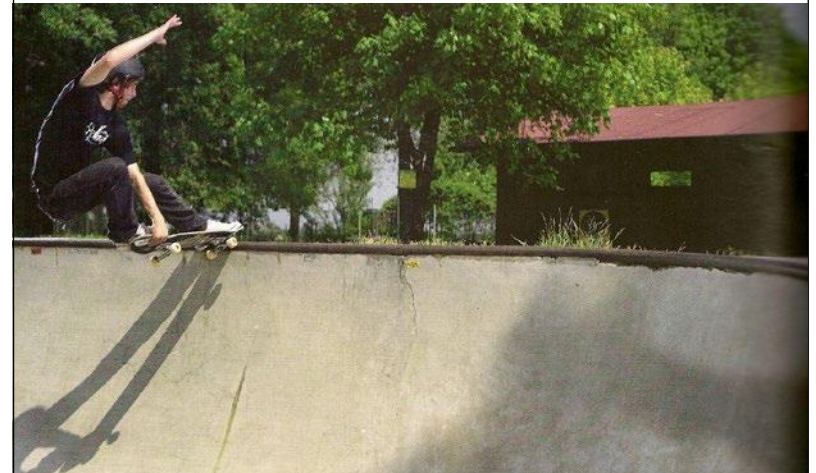

PIETRO DE LA PIERRE DES AMBROIS

SLABSTUDIO.IT

SL AB

SKATEBOARDING
LANDSCAPE
ARCHITECTURE
BESPOKE

COLLABORATRICE

**VALERIA
BERTACCINI**

T_ +39 3404945917

M_ valeria.bertaccini@gmail.com

P_ valeria.bertaccini@pec.it

ISTRUZIONE E SPECIALIZZAZIONI

OTTOBRE 2015 – LUGLIO 2018

Corso Laurea Magistrale in Design Sistemico "Aurelio Peccei"

Politecnico di Torino, dipartimento di Architettura

Votazione 110L/110

OTTOBRE 2012 – DICEMBRE 2016

Corso Laurea Triennale in Design e Comunicazione Visiva

Politecnico di Torino, dipartimento di Architettura

Votazione 105/110

ESPERIENZE SPORTIVE

Atleta per la FISR (Federazione Italiana Sport Rotellistici) 2018-2021 nella disciplina Park Skateboarding

Dal 2019 al 2021 ha partecipato al percorso di gare di qualificazione Olimpica per le Olimpiadi di Tokyo 2021 (Dew Tour Long Beach 2019 e Des Moines 2021, STU Open San Paolo e Rio De Janeiro 2019, Nanjing World Championship 2019)

Competizioni internazionali femminili tra cui (World Roller Games Barcellona 2019, SOSH Marsiglia 2015, Austran bowl Master Brixlegg 2015-2016-2017, Vert Attack Malmo 2015-2016-2017-2018, Vans Park Series Malmo 2019)

Campionessa italiana disciplina park nel 2019.

ISTRUZIONE SUPERIORE

2007 - 2012

Diploma di liceo scientifico sperimentazione matematica P.N.I e

bilinguismo

Liceo Scientifico Statale "Galileo Ferraris", Torino



VALERIA BERTACCINI

SLABSTUDIO.IT

**SL
AB**

SKATEBOARDING
LANDSCAPE
ARCHITECTURE
BESPOKE

COLLABORATRICE

MATILDE TEI

T_ +39 3664053157

M_ matilde.tei21@gmail.com

ISTRUZIONE E SPECIALIZZAZIONI

NOVEMBRE 2023

Esame di stato di abilitazione alla professione di Paesaggista

MARZO 2025

Iscrizione all'Ordine degli Architetti P.P.C. della provincia di Torino sezione

A - settore Paesaggistico Matricola n. 11605

OTTOBRE 2019 - LUGLIO 2022

Corso Laurea Magistrale in Progettazione delle aree verdi e del paesaggio.

Università di Torino, dipartimento di Architettura

Votazione 110/110

OTTOBRE 2015 - DICEMBRE 2019

Corso Laurea Triennale in Scienza agrarie e ambientali-Agricoltura sostenibile

Dipartimento di scienze agrarie alimentari e ambientali DSA3

Perugia

ISTRUZIONE SUPERIORE

2010 - 2015

Diploma di liceo scientifico

Liceo Scientifico Statale "Galileo Galilei", Perugia

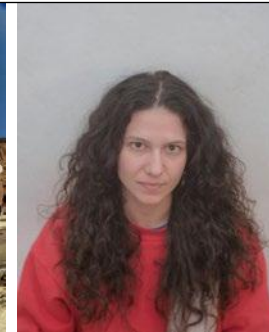

ESPERIENZE SPORTIVE

Praticante di skateboard dal 2019.

Istruttrice di skateboard per ASD Skateboarding Torino.



MATILDE TEI

SLABSTUDIO.IT